

IDENTITÉ VISUELLE  
ÉCHIROLLES

# Charte graphique

ÉCHIROLLES  
centre du graphisme



# 05

## Charte

centre du graphisme

### *Logotype*

Introduction

Logotype

Zone de réserve

Taille minimal

Sigle

Gamme chromatique

Typographie

Interdits

Cartouche

### *Typographie*

Typographie d'édition

Titre - sous titre

Texte courant

Règles d'usage

### *Gamme chromatique*

Fréquence d'usage

Association colorimétrique

Règles d'usage

### *Papèterie*

Papier d'entête

Carte de visite

Carton de correspondance

Enveloppe

### *Affichage*

Principe d'affichage

Format d'affiche

Billet

### *Digital*

Pictogramme

Signature Mail

Logotype et réseaux sociaux

Bannière

### *Signalétique*

Pictogramme

Panneaux de signalétique



## Echirolles

Le Centre du graphisme a pour vocation la diffusion de la culture graphique au quotidien

Sensibiliser à l'utilité du graphisme, transmettre la connaissance dans ce domaine, élargir la réflexion par l'échange, permettre à chacune et chacun de mieux comprendre son environnement visuel et de développer un esprit critique sont les missions du Centre du graphisme.

Sensibiliser - Transmettre - Diffuser - élargir la réflexion

01 / Un équipement culturel dédié au design graphique

02 / Lieu ouvert à tous les publics : familles, scolaires, professionnels et étudiants







**Échirolles**  
centre du graphisme



**01 / Rassemblement**

Action de rassembler des choses ou des personnes.

**02 / Imbrication**

Etat des choses imbriquées.

Manière dont on imbrique les choses.

**03 / Cohabitation**

L'état de deux personnes qui habitent ensemble.

**04 / Échange**

Communiquer, s'adresser à quelqu'un de façon réciproque.

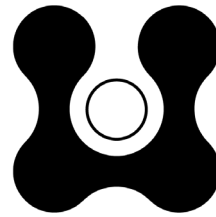

**Échirolles**  
centre du graphisme

Le Centre du graphisme est dans un premier temps un centre, c'est un lieu de rassemblement lié à un échange de données et d'informations.

Une cohabitation qui écarte l'individualité. Un lieu d'échange et d'interactivité. Des formes simples qui représente le mélange, l'imbrication et le rassemblement en un centre.

Cohabitation

Imbrication

Rassemblement



**01 / Rassemblement**

Ce symbole retranscrit le rassemblement. 4 points liés pour créer cette forme qui compose ce logo.

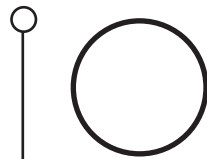

**02 / Cercle**

Ce cercle transpose l'idée de centre, un cœur où l'on se rejoint, où on cohabite. Une des valeurs forte du centre du graphisme.

**Échirolles**  
centre du graphisme

**03 / La base line**

La base line du logo détermine le nom du centre «échirolles» et ce qui le qualifie «centre du graphisme».

01 / Zone de réserve

L'espace de protection est de tenir en compte pour l'utilisation du logo, afin de laisser une respiration et ne pas déborder sur la zone de réserve. Celui du logo se divise par 6.

**Zone de réserve: 1/6 de la largeur du logo**

02 / Taille minimal

Une taille minimale a été définie ; en dessous, la lisibilité du logotype est altérée. Elle est de 26mm x 30mm

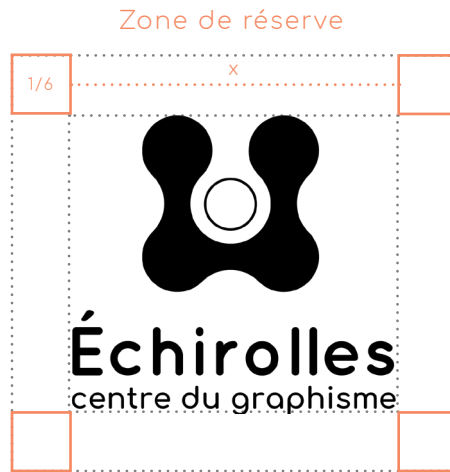

Zone de réserve: 1/6 de la largeur du logo

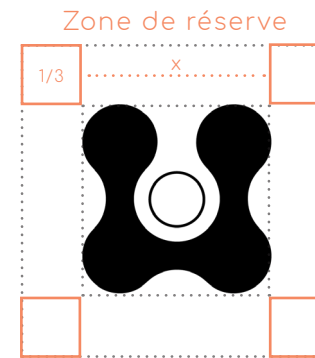

Zone de réserve: 1/3 de la largeur du logo

Taille minimale





RVB: 45 41 38  
Hex/HTML 2D2926  
C:0 M:59 J:60 N:0

RVB: 249 134 97  
Hex/HTML f98661  
C:0 M:59 J:60 N:0

RVB: 0 197 185  
Hex/HTML 00c5b9  
C:69 M:0 J:36 N:0

RVB: 221 221 218  
Hex/HTML dddddd  
C:16 M:11 J:14 N:0



PANTONE  
3262 C



PANTONE  
2024 C



PANTONE  
Cool Gray 1 C



PANTONE  
BLACK C



### 01 / Gamme principale

Pour transposer l'idée de mixité et rassemblement dans ce centre la gamme chromatique est établie en bichromie, deux couleurs facilement dissociables mais également facile à associer pour composer.

### 02 / Gamme secondaire

La gamme secondaire servira à mettre en avant les missions secondaires du centre, le mois du graphisme plus précisément.

RVB: 249 134 97  
Hex/HTML f98661  
C:0 M:59 J:60 N:0

RVB: 45 41 38  
Hex/HTML 2D2926  
C:0 M:59 J:60 N:0



PANTONE  
116 C



PANTONE  
206 C

01 / Typographie du logo

Comfortaa une typographie arrondie, linéale, sans sérif pour mettre en avant la rondeur et la simplicité afin d'éviter de surcharger les compositions et futurs éléments visuels.

Quicksand est une typographie sans sérif très lisible possédant une large gamme de graisses pour varier et hiérarchiser l'importance des informations.

Comfortaa bold  
Comfortaa regular  
Comfortaa light  
*Comfortaa italic*

Quicksand Bold  
*Quicksand Bold*  
Quicksand Book  
Quicksand Dash

Echirolles  
Le centre du graphisme

Echirolles  
Le centre du graphisme

A B C D E F G H I J K L M N O P Q R S T U V W X Y Z

a b c d e f g h i j k l m n o p q r s t u v w x y

1 2 3 4 5 6 7 8 9 0

A B C D E F G H I J K L M N O P Q R S T U V W X Y Z

a b c d e f g h i j k l m n o p q r s t u v w x y

1 2 3 4 5 6 7 8 9 0



01 / Les logos

Le logo se déploie en noir ou en défoncé. Le choix du noir ou du blanc suit les règles d'utilisation selon les teintes et les valeurs des fonds.

Sur des fonds de couleur claire le logo sera en noir, sur fonds de couleur foncée le logo sera en blanc. Cela concerne uniquement les aplats de couleurs.



Logo blanc sur fond noir.



Logo noir sur fond blanc.

01 / Les cartouches

Pour les fonds perturbés le logo blanc sera accompagné d'une cartouche noir opacité 80%  
Sur un fond moyennement perturbé le logo blanc pourra être utilisé, tout dépendra du fond.



Fond sombre : Logo blanc



Fond perturbé : Logo cartouche

01 / les interdits

Les interdits concernent tout particulièrement le logo, des modifications interdites comme décliner le logo avec une couleur non inscrite dans la gamme chromatique ou disproportionner le logo.

Il est important de bien prendre en compte ces interdits pour la bonne compréhension de l'identité.



**Échirolles**  
centre du graphisme

Couleurs non inscrite dans  
la gamme chromatique



**Échirolles**  
centre du graphisme

Disproportionner le logo



**Échirolles**  
centre du graphisme

Déformation du logo

**Échirolles**  
centre du graphisme

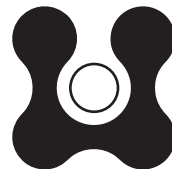

Inversion du logo



**Échirolles**  
centre du graphisme

Logo thématique  
partiellement  
coloré.

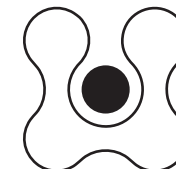

**Échirolles**  
centre du graphisme

Changement de graisse  
ou de contour



01 / Typographie d'édition

Les typographie d'édition sont réservés uniquement à la mise en page de documents ou les différents partenaires éditoriaux.

Titre et numéro:

la typographie quicksand Quicksand est une typographie sans sérif très lisible possédant une large gamme de graisse pour varier et hiérarchiser l'importance des informations. Elle servira principalement pour les titres, titre secondaire et numéro.

1 2  
Chiffres  
3 4 5 6  
7 8 9 0

ABCDEFGHIJKLMNOPQRSTUVWXYZ  
abcdefghijklmnopqrstuvwxyz  
1234567890+~^;/?«'(éçà!)

Titre pt. 36  
Titre pt. 30  
Titre pt. 24  
Sous-titre pt. 14

## 01 / Typographie d'édition

La typographie Maax sera utilisé pour le texte courant. C'est une typographies arrondies, linéales, sans sérifs pour la mettre en avant la rondeur et la simplicité afin d'éviter de surcharger les compositions et futurs éléments visuels.

Elle sera utilisé dans la papeterie : carte de visite, papier d'entête, affiches, flyers, ect.

AaBbCcDd  
123456789

Texte - Comfortaa - 11pt

Aqui rendistem volum harchilit, comnihicate re nit labor molupta sperum sin et earum fugiam remporum con et licid estias quo veria dolor ma volenisque porrep rovita dolorese

Texte - Comfortaa - 9pt

oluptatem. Is ea velectem intemol uptate per fere laccus rerferf eratur, volupit ut liquis quo maximil is quaturi onsecatusa volo is doluptatur alicips anditib usdandaectur magnim face

Maax light

ABCDEFGHIJKLMNOPQRSTUVWXYZ

abcdefghijklmnopqrstuvwxyz

1234567890+-^;/,?»'(!)

Maax regular

ABCDEFGHIJKLMNOPQRSTUVWXYZ

abcdefghijklmnopqrstuvwxyz

1234567890+-^;/,?»'(éçà!)

Maax bold

ABCDEFGHIJKLMNOPQRSTUVWXYZ

abcdefghijklmnopqrstuvwxyz

1234567890+-^;/,?»'(éçà!)





## 01 / Typographie de bureautique

Traitement de texte et support de communication de présentation power point.

Pour les documents internes ou de mise en page, la police qui doit être utilisée est CALIBRI : dessiné par le typographe Lucas de Groot pour Microsoft.

Cette police est disponible sur tous les postes disposant de la suite Microsoft office. Elle ne nécessite donc aucun téléchargement.

Aa Bb Cc Dd  
123456789

Texte- Calibri- 12pt

Aqui rendistem volum harchilit, comnificate re nit labor molupta sperum sin et earum fugiam remporum con et licid estias quo veria dolor ma volenisque porrep rovita dolorese secerio magnam, temodios essequas mintis

Texte - Calibri Regular - 9 pt

quatio il isquodia sequo qui conse volescia aut optatios sapit, cus, nonseque simpore plignis se nonet, nimenis ellut ullab ium, ut lam as endigent dolupta sunt officii in conse natissimus rem verum eum nos sunt, cum liquatur? Quia iducipenia incimi, et quat quosim

Calibri light

ABCDEFGHIJKLMNOPQRSTUVWXYZ  
abcdefghijklmnopqrstuvwxyz  
1234567890+^;/,?»'(éçà!)

Calibri regular

ABCDEFGHIJKLMNOPQRSTUVWXYZ  
abcdefghijklmnopqrstuvwxyz  
1234567890+^;/,?»'(éçà!)

Calibri bold

ABCDEFGHIJKLMNOPQRSTUVWXYZ  
abcdefghijklmnopqrstuvwxyz  
1234567890+^;/,?»'(éçà!)



Impression



Digital

## Comfortaa

Pour les supports de communication

Les typographies font partie intégrante de l'univers d'Échirolles. Afin de mieux répondre aux attentes de tous, Échirolle s'est doté de deux typographies qui permet d'apporter une nouvelle dimension à la communication.

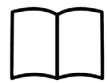

Impression



Digital

## Quicksand

Pour les supports de communication



Bureautique

## Calibri

Pour la bureautique

Calibri est une typographie présente sur tous les ordinateurs, elle permet d'être lue par tous.



# 03

## Gamme chromatique

centre du graphisme

Fréquence d'usage

Association colorimétrique

Règles d'usage

01 / Le pourcentage

Le pourcentage d'utilisation permet d'établir la fréquence où est utilisée chacune des couleurs. Cela crée un bon équilibre et une harmonie dans les compositions.

02 / Les couleurs principales

Les couleurs principales sont majoritaires dans le pourcentage d'utilisation, les couleurs secondaires sont moins présentes et moins utilisées.

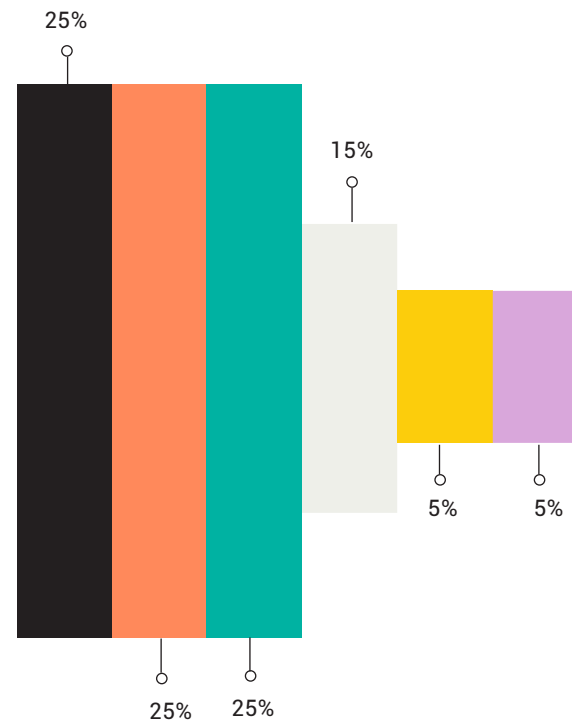





01 / À faire





- 01 / Valoriser les associations en bicromie, qui temoigne de l'association de deux fortes couleurs.
- 02 / Respecter la thématiques des couleurs pour la bonne hierarchisation des informations.
- 03 / Valoriser la lisibilité et les touches de couleurs que les aplats.





02 / À éviter

- 01 / Ne pas associer des couleurs qui ne font pas partie des associations prédefinies dans la charte graphique.
- 02 / Ne pas intégrer des couleurs qui ne font pas partie de la gamme chromatique.
- 03 / Ne pas surcharger les associations de couleurs. Pas plus de quatre couleurs.



01 /  + 

02 /  + 

03 /  +  +  + 

04 /  +  +  + 

01 /  +  + 

02 /  +  + 



# 04

## Papéterie

centre du graphisme

Papier d'entête

Carte de visite

Signature mail

Carton de correspondance

Enveloppe



## 01 / Papier en-tête

Un papier à en-tête est une feuille de papier de correspondance sur laquelle est imprimée le sigle, l'adresse, le logo de l'expéditeur.

## 02 / Impératif

Le logo est toujours centré en haut de l'affiche.

### Format

210 x 297 mm

### Blanc tournant

10 mm

### Taille logo

36 x 39 mm

### Titre

Quicksand pt.10

### Texte courant

Maax pt. 9

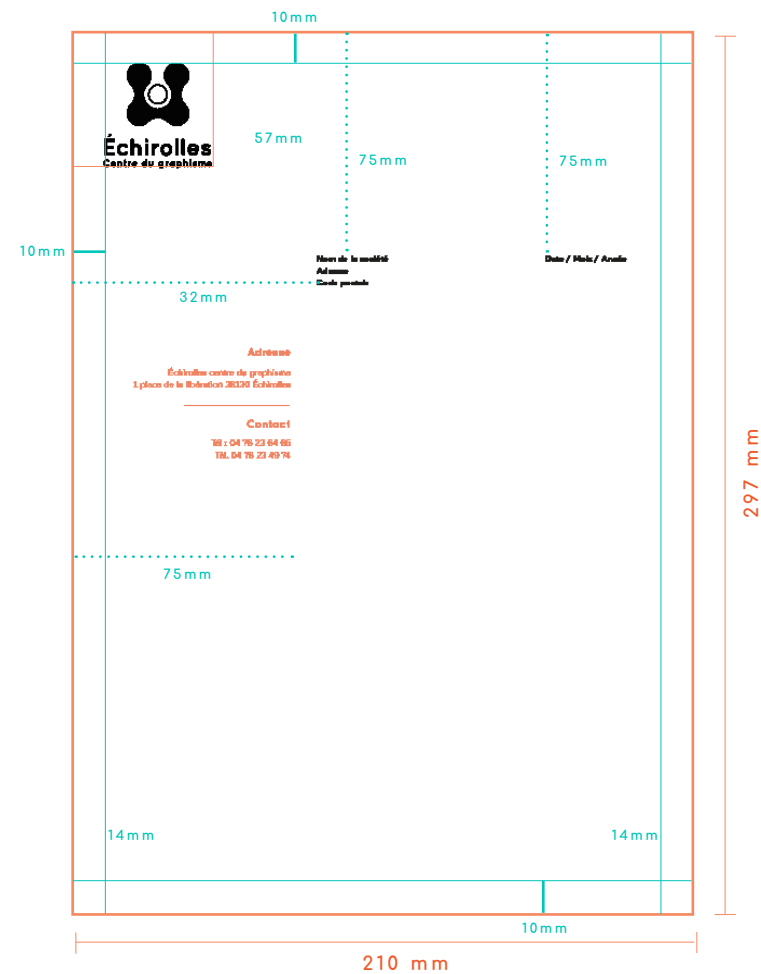

### 01 / Carte de visite

Une carte de visite est un document de petit format généralement en papier cartonné qui sert à des fins privées. Ici elle comporte des informations importantes de contact.

**Format**

80 x 45mm

**Blanc tournant**

15mm

**Taille logo**

33 x 30 mm

**Nom prénom**

Quicksand bold pt.11

**Corps de texte**

Quicksand regular pt.7



### 01 / Carton de correspondance

Appelé aussi carton de correspondance, cette carte permet d'envoyer une note à un destinataire de manière plus personnelle.

### 02 / Enveloppe standart

L'enveloppe reprends les mêmes informations que le carton de correspondance.

**Format**

210 x 110 mm

**Blanc tournant**

10mm

**Taille logo**

35 mm

**Titre**

Maax regular pt.8

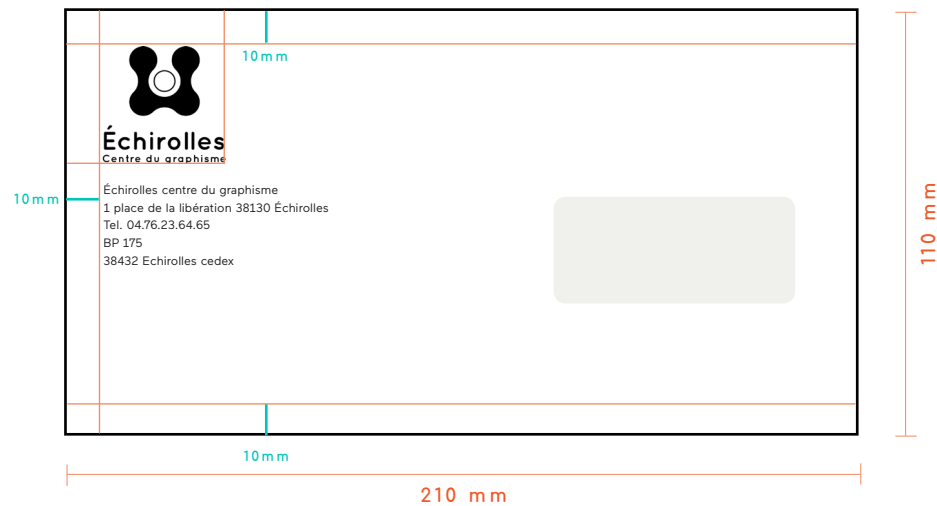



# 04

## Affiche

centre du graphisme

Principe d'affichage

Format d'affiche

Exemple d'affiche

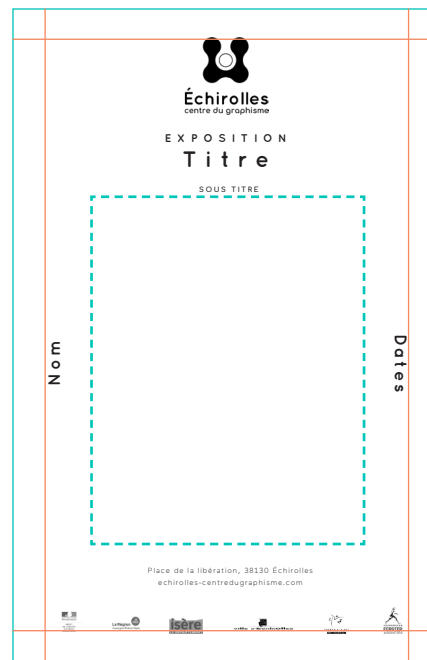
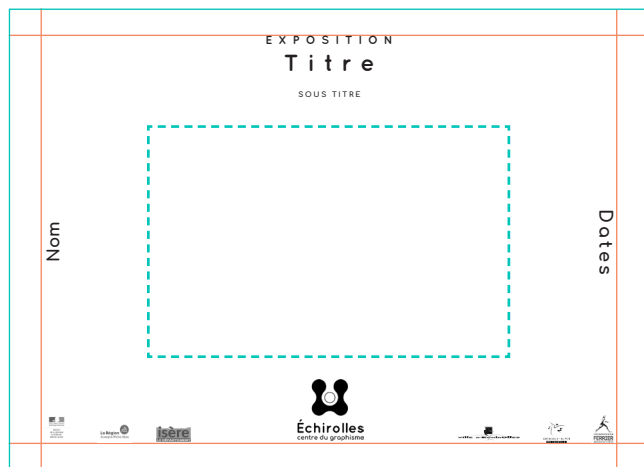

## 01 / L'affichage

Pour la conception des affiches, les police à utiliser sont lessuivantes (cf. p.)

- Pour les titres, la police Quicksand.

- Pour le corps de texte, la police

La position des blocs titre et sous titre s'adapte en fonction et contenu visuel.

## 02 / Impératif

Le logo est toujours centré en haut de l'affiche.

### Format

297 x 420 mm

### Information

centré en bas de page

### Blanc tournant

15mm

### Taille logo

50 x 40 mm

### Titre

Quicksand bold pt.42







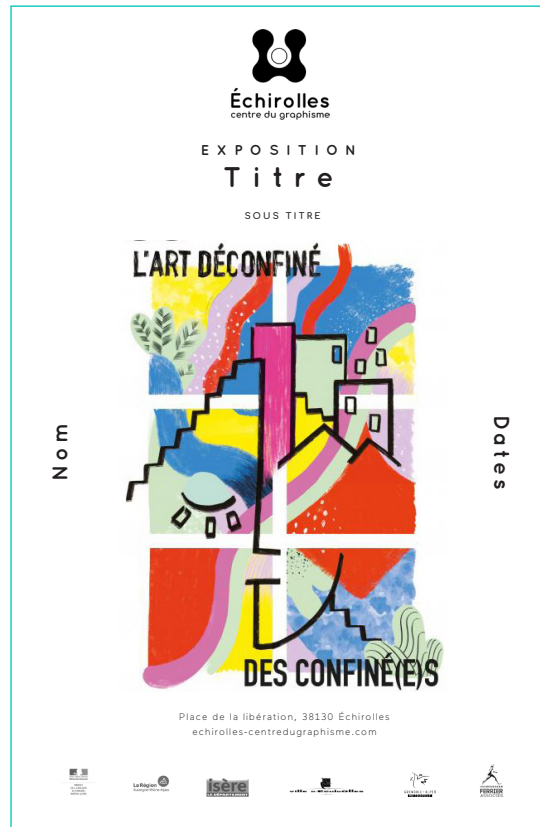

### 01 / L'affichage

Pour la conception des affiches, les police à utiliser sont les suivantes (cf. p.)

- Pour les titres, la police Quicksand.

- Pour le corps de texte, la police

La position des blocs titre et sous titre s'adapte en fonction et contenu visuel.

### 02 / Impératif

Le logo est toujours centré en haut de l'affiche.

#### Format

297 x 420 mm

#### Information

centré en bas de page

#### Blanc tournant

15mm

#### Taille logo

50 x 40 mm

#### Titre

Quicksand bold pt.42



## 01 / L'affichage

Pour la conception des billets le format à utilisé est :  
140 x 60 mm

## 02 / Impératif

Le logo est toujours en haut à gauche du billet.

### Format

140 x 60 mm

### Information

À gauche du billet

### Blanc tournant

4mm

### Taille logo

15.5 x 15.5 mm

### Date et heure

Quicksand book pt.22

### Information du billet

Maax bold pt.9



## 01 / Ticket électronique

Le ticket se décline aussi de manière digital.  
Il comporte les mêmes informations que sur le ticket papier.

## 02 / Impératif

Le logo est toujours au centre du ticket.

### Format

1080 x 1920 px

### Information

Au centre

### Blanc tournant

126 px

### Taille logo

317 x 307 px

### Date et heure

Quicksand book pt.100

### Information du billet



# 05

## Digital

centre du graphisme

Signature Mail

Logotype et réseaux sociaux

Bannière

Visuels réseaux sociaux

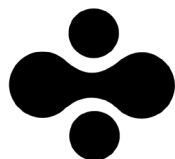

Nocturne



Apérographie



Workshop

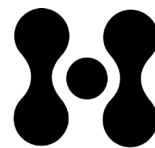

Exposition

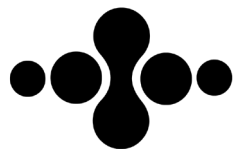

Conférence



Visite commenté



Ateliers

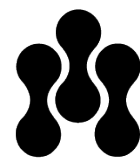

Lecture

### 01 / Pictogramme du centre

Ces pictogrammes participeront dans la signalétique et se déclineront sur d'autres supports de communication.

Ces pictogrammes peuvent se décliner (gamme chromatique).

#### Liste des pictogrammes :

Nocturne

Apérographie

Workshop

Exposition

Conférence

Visite commentée

Ateliers

Lecture

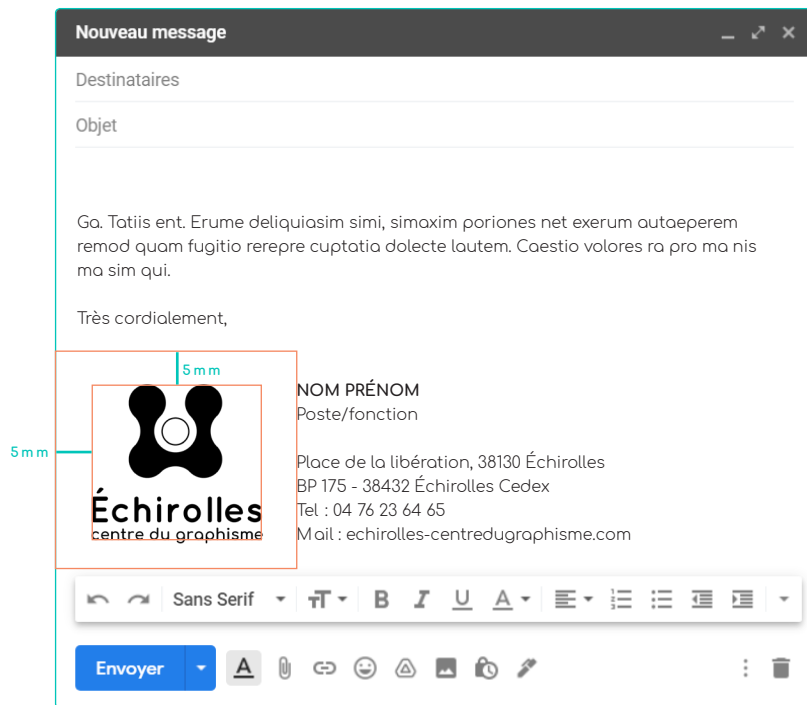

## 01 / Signature mail

La signature mail intervient de manière digitale, la typographie bureautique : Calibri est utilisée. Elle est présente sur tout les postes et donc utilisable par tous.

La zone de protection doit être respecté et les informations essentiels également.

La signature courriel doit obligatoirement être composée des éléments suivants :

- Nom et fonction sont situés au-dessus du logotype pour permettre à l'expéditeur de signer immédiatement de son nom le texte du courriel.
- Moyens de contact direct (téléphones et courriel) avant l'adresse postale.

Nom Prénom  
Poste/fonction

Typographie : 9pt  
interlignage 10.8pt

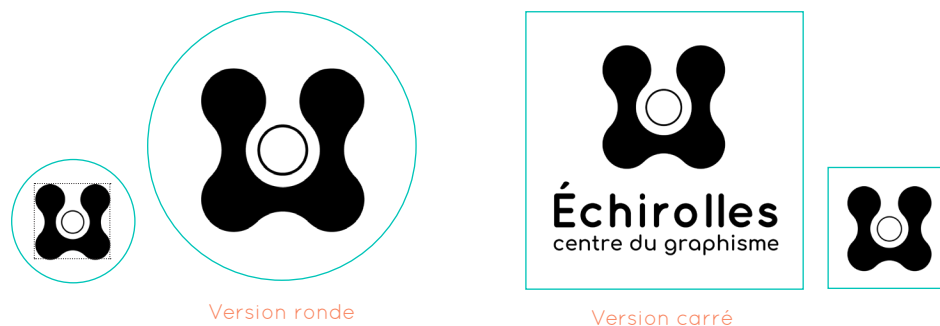
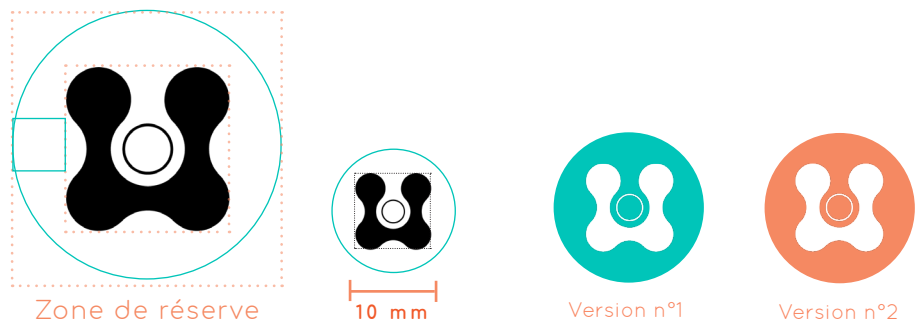

### 01 / Intégration du logo

Le logo s'intègre dans les photos de profil des réseaux sociaux en respectant la zone de protection. N'incorporez que le signe du Logo qui s'intègre facilement dans un cadre rond.

Le logo est déclinable de trois manières:

- Fond blanc/ logo noir
- Fond bleu/ logo blanc
- Fond orange/ logo blanc

### 02 / L'habillage des comptes sur les réseaux sociaux

L'habillage des comptes sur les réseaux sociaux doit respecter deux règles :

- L'avatar doit reprendre le sigle d'échirolles.
- Il se décline deux de manières: ronde/carré.
- Il se décline également avec la gamme de couleurs.





## 01 / Intégration réseaux sociaux version mobile

Le logo s'intègre dans les photos de profil des réseaux sociaux en respectant la zone de protection.

Le logo est déclinable de deux manières:

- Instagram : Fond blanc/ logo noir
- Facebook : Fond bleu/ logo blanc
- Twitter : Fond orange/ logo blanc



## 01 / Intégration des pictogrammes

Les pictogrammes s'insèrent en story highlight pour définir les différents types d'activité au sein du centre. Ils ont déclinés d'une autre couleur que le logo pour bien les différencier.



## 01 / Traitement des publications

En ce qui concerne les traitements visuels des réseaux sociaux, il est impératif de garder une ligne directrice.

- Les publications concernant les expositions et activités annuelles au sein du centre doivent être créées avec la gamme principale de l'identité.

- Les typographies utilisées sont la Quicksand (titre/numéro/sous-titre) et la Comfortaa (information secondaire).

- Les publications en story utiliseront principalement le panel de forme qui compose l'identité.



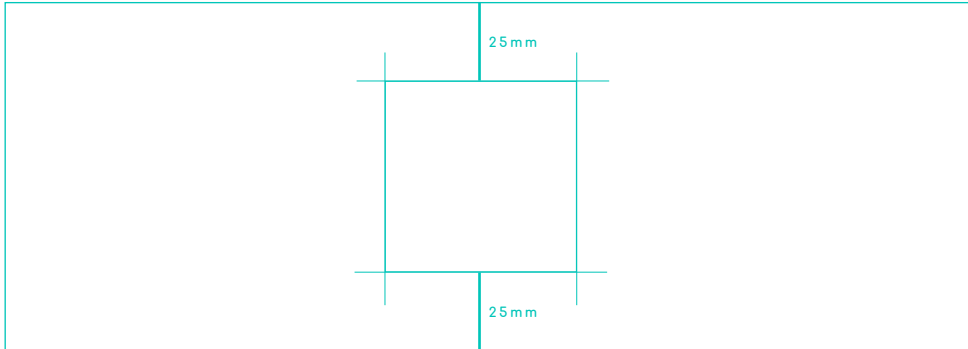

01 / Bannière web

Bannière web pour la page Facebook principalement mais également déclinable sur d'autres réseaux sociaux d'Échirolles qui constitue un support fondamental de communication.

- une largeur de 851 pixels, une hauteur de 315





06

## Signalétique

centre du graphisme

Pictogramme

Panneaux de signalétique

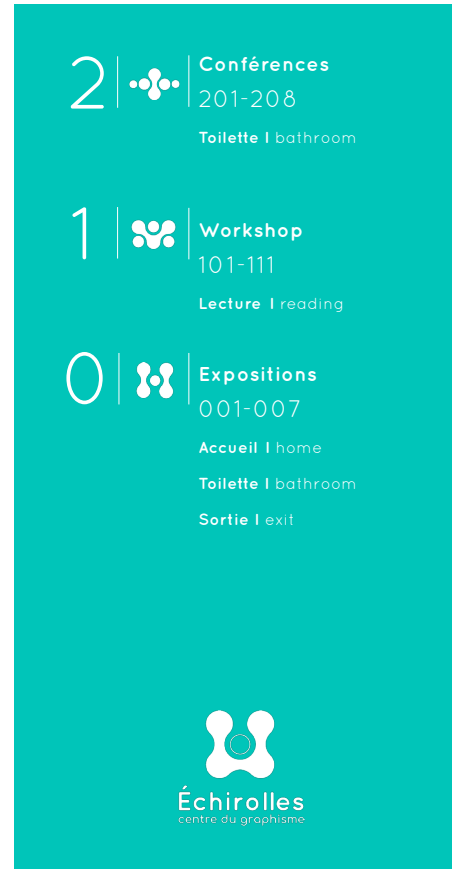
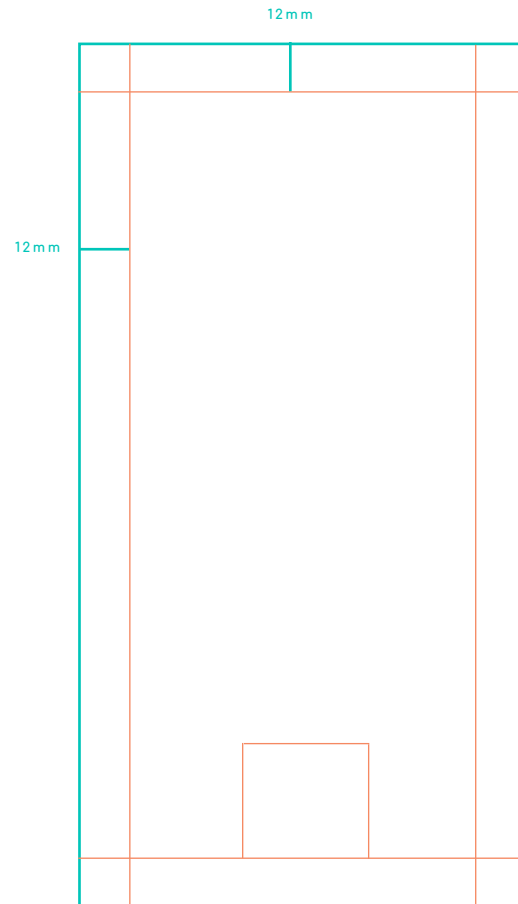

### 01 / Panneaux de signalétique

Les panneaux de signalétique se déclinent à l'aide de la gamme chromatique,

#### Format

120 x 300 mm

#### Information

centré en bas de page

#### Blanc tournant

12 mm

#### Taille logo

33 x 30 mm

#### Titre

Quicksand bold pt.18

#### Sous titre

Quicksand bold pt.12

#### Numéro

Quicksand bold pt.55

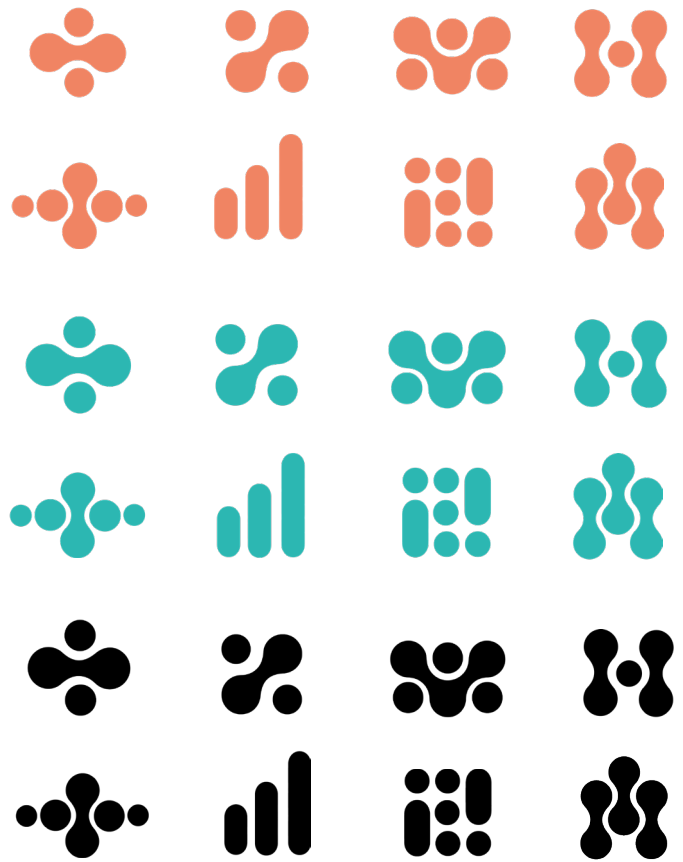

01 / Pictogramme et signalétique

Les pictogrammes seront déclinés avec la gamme chromatique pour différents support.



**RVB:** 249 134 97  
**Hex/HTML** f98661  
 C:0 M:59 J:60 N:0



**RVB:** 45 41 38  
**Hex/HTML** 2D2926  
 C:0 M:59 J:60 N:0



**RVB:** 221 221 218  
**Hex/HTML** dddda  
 C:16 M:11 J:14 N:0



# 06

## Traitement visuel

centre du graphisme

Forme

Visuel





### 01 / les couleurs

les couleurs se déclinent avec les formes qui composent l'identité, chacune des formes se déclinent sur l'ensemble de la gamme chromatique établie en amont.

### 02 / les formes

Ce panel de forme est composé à l'aide d'une grille de composition. Ces 5 formes se déclinent sur tout les support de communication print et digital.

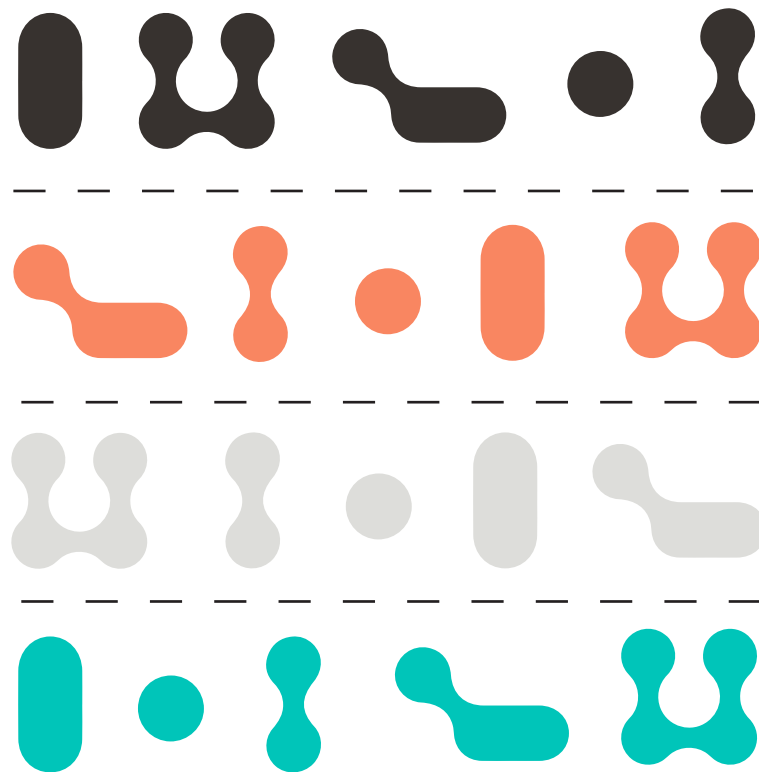





### 01 / Intégration du logo dans les goodies

Le logo s'intègre de deux manières:

- Le sigle uniquement
- Un visuel et le logo

Sur les goodies, il est préférable d'utiliser le sigle pour les petits formats. Se référer à la taille minimal du sigle.

#### Taille logo

Taille minimal

- Pin's
- Tote bag
- Clés USB

